

# 軟質ウレタンゴム用ドリル(UGDN)

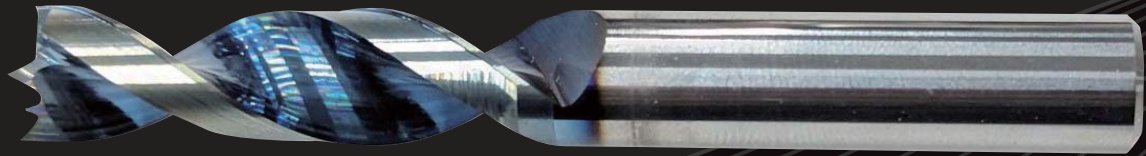

## 特長①

ウレタンゴム硬度 50° 以上に対して良好な穴あけ加工な刃型形状となっています。

## 特長②

DLC コーティングにより、工具表面の平滑性を向上し摩擦係数の低減により、潤滑性および反溶着性を実現しています。

## 刃具形状

UGDN



強ネジレ + DLC コーティング

UGD



ウレタンゴム用ドリル (従来品)

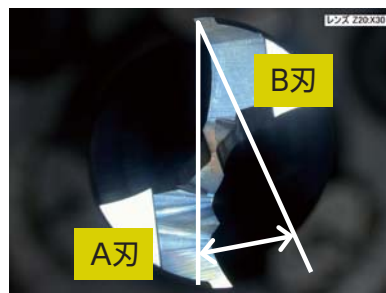

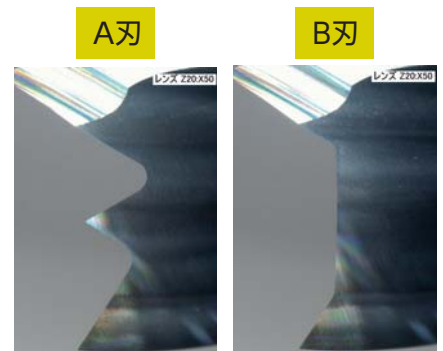

溝スクイ角をポジにし  
切削性を向上



切れ刃形状が  
それぞれ異なった形状

## テスト加工結果

	鋼用ドリル (φ10)	UGDN-10 (φ10)
ウレタン硬度50° × 100倍		
vc (m/min)	50	50
f (mm/rev)	0.02	0.02

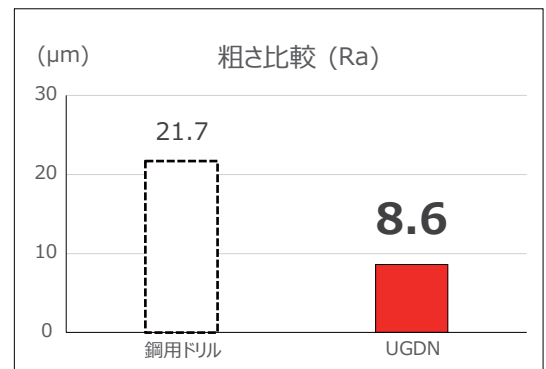

鋼用ドリルと比較して、良好な加工面となる

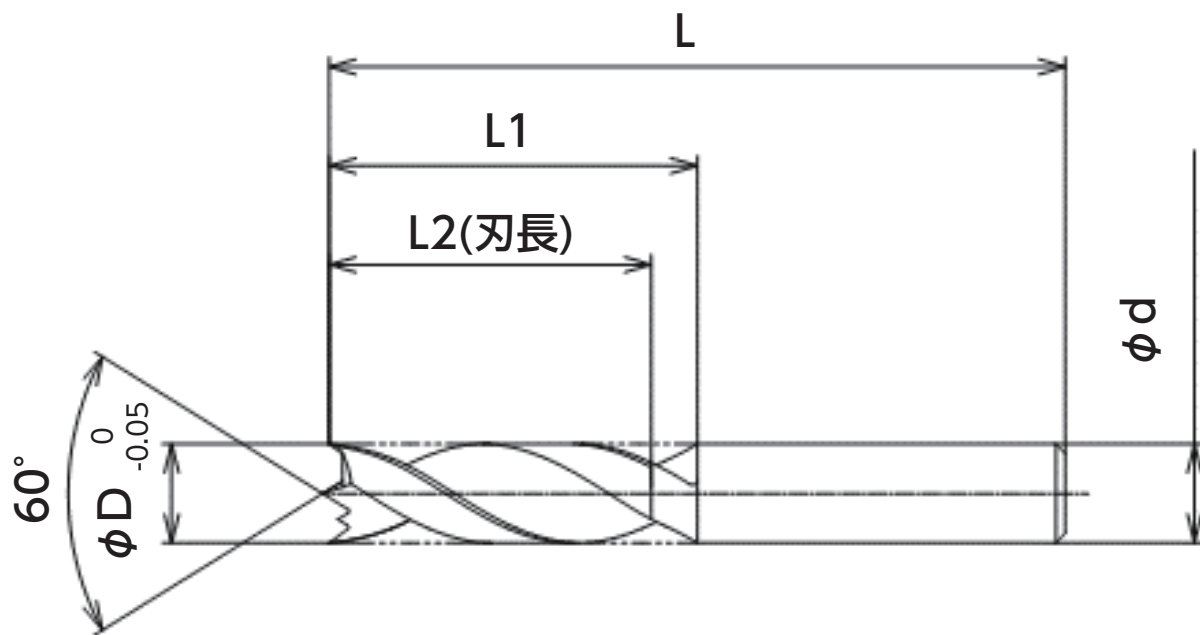

単位(μm)

型番	φD	φd (h7)	L	L1	L2
UGDN-4	4	4	60	20	15
UGDN-4.5	4.5	6	60	20	15
UGDN-5	5	6	65	25	20
UGDN-5.5 ※	5.5	6	70	30	25
UGDN-6	6	6	70	30	25
UGDN-6.5 ※	6.5	7	70	30	25
UGDN-7	7	7	70	30	25
UGDN-7.5 ※	7.5	8	70	30	25
UGDN-8	8	8	70	30	25
UGDN-8.5 ※	8.5	10	70	30	25
UGDN-9	9	10	80	40	35
UGDN-9.5 ※	9.5	10	80	40	35
UGDN-10	10	10	80	40	35
UGDN-10.5 ※	10.5	12	80	40	35
UGDN-11	11	12	100	45	40
UGDN-11.5 ※	11.5	12	100	45	40
UGDN-12	12	12	100	45	40

※受注生産品



本社・工場 〒444-1213 愛知県安城市東端町青ノ山170番地1  
 TEL(0566)78-2110(代)FAX(0566)78-2120  
 TEL(0566)78-2113(直)  
 E-mail:eigy@nichialloy.co.jp  
 URL:www.nichialloy.co.jp/

岐阜工場 〒509-5312 岐阜県土岐市鶴里町柿野字梅之木690  
 TEL(0572)52-2175(代)FAX(0572)52-2785

関東営業所 〒373-0813 群馬県太田市内ヶ島町866-14メゾン・ド・セイリング101号  
 TEL(0276)56-9678(代)FAX(0276)56-9679

関西営業所 〒577-0012 大阪府東大阪市長田東4丁目2番32号(大真ビル9F)  
 TEL(06)6748-7501(代)FAX(06)6748-7502