

BU RR R REVOLUTION

〈DIA-BLD〉 DIA coated
Burr Less Drill For CFRP

CFRP用 ダイヤコート バリレスドリル



全サイズ
ダイヤコーティング付

バリと
デラミネーションの
発生を抑制

- CFRP加工用の特殊刃型
- ダイヤコーティング付で長寿命
- 豊富なサイズバリエーション



ノダプレシジョン株式会社
<http://noda-precision.co.jp/>

CFRP用 ダイヤコートバリレスドリル (DIA-BLD)

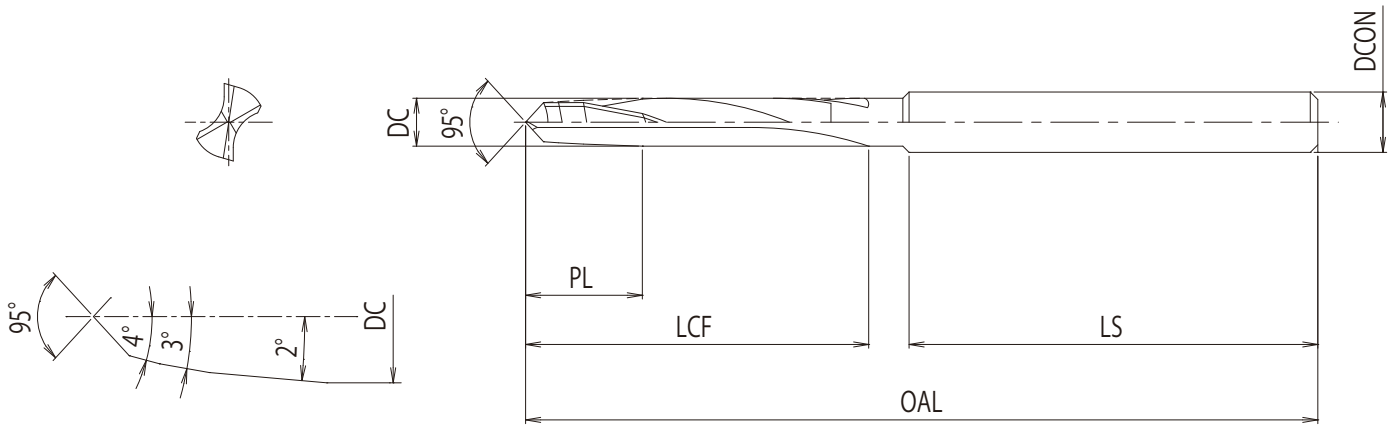

サイズ一覧表

ツール No. EDP No.	外径 DC	外径 公差	刃数 ZEPF	先端部長さ PL	溝長 LCF	シャンク長 LS	全長 OAL	シャンク径 DCON
DIA-BLD-4.0	4	0 -0.016	2	14	35	55	95	6
DIA-BLD-4.1	4.1		2	14	35	55	95	6
DIA-BLD-4.2	4.2		2	15	35	55	95	6
DIA-BLD-4.3	4.3		2	15	35	55	95	6
DIA-BLD-4.366	4.366		2	15	35	55	95	6
DIA-BLD-4.4	4.4		2	15	35	55	95	6
DIA-BLD-4.5	4.5		2	15	35	55	95	6
DIA-BLD-4.6	4.6		2	15	35	55	95	6
DIA-BLD-4.7	4.7		2	15	35	55	95	6
DIA-BLD-4.8	4.8		2	15	35	55	95	6
DIA-BLD-4.85	4.85		2	15	35	55	95	6
DIA-BLD-4.864	4.864		2	15	35	55	95	6
DIA-BLD-4.9	4.9		2	15	35	55	95	6
DIA-BLD-5.0	5		2	15	35	55	95	6
DIA-BLD-5.1	5.1		2	15	40	55	100	6
DIA-BLD-5.2	5.2		2	15	40	55	100	6
DIA-BLD-5.3	5.3		2	15	40	55	100	6
DIA-BLD-5.4	5.4		2	15	40	55	100	6
DIA-BLD-5.5	5.5		2	15	40	55	100	6
DIA-BLD-5.6	5.6		2	15	40	55	100	6
DIA-BLD-5.7	5.7		2	15	40	55	100	6
DIA-BLD-5.8	5.8		2	15	40	55	100	6
DIA-BLD-5.9	5.9		2	15	40	55	100	6
DIA-BLD-6.0	6		2	15	40	55	100	6
DIA-BLD-6.1	6.1		2	15	45	55	105	8
DIA-BLD-6.2	6.2	2	15	45	55	105	8	
DIA-BLD-6.25	6.25	2	15	45	55	105	8	

ツール No. EDP No.	外径 DC	外径 公差	刃数 ZEPF	先端部長さ PL	溝長 LCF	シャンク長 LS	全長 OAL	シャンク径 DCON
DIA-BLD-6.3	6.3	0 -0.016	2	16	45	55	105	8
DIA-BLD-6.35	6.35		2	16	45	55	105	8
DIA-BLD-6.375	6.375		2	16	45	55	105	8
DIA-BLD-6.4	6.4		2	16	45	55	105	8
DIA-BLD-6.5	6.5		2	16	45	55	105	8
DIA-BLD-6.6	6.6		2	16	45	55	105	8
DIA-BLD-6.7	6.7		2	16	45	55	105	8
DIA-BLD-6.75	6.75		2	16	45	55	105	8
DIA-BLD-6.8	6.8		2	16	45	55	105	8
DIA-BLD-6.9	6.9		2	16	45	55	105	8
DIA-BLD-7.0	7		2	16	45	55	110	8
DIA-BLD-7.1	7.1		2	16	50	55	110	8
DIA-BLD-7.2	7.2		2	16	50	55	110	8
DIA-BLD-7.3	7.3		2	16	50	55	110	8
DIA-BLD-7.4	7.4		2	16	50	55	110	8
DIA-BLD-7.5	7.5		2	16	50	55	110	8
DIA-BLD-7.6	7.6		2	16	50	55	110	8
DIA-BLD-7.7	7.7		2	16	50	55	110	8
DIA-BLD-7.75	7.75		2	16	50	55	110	8
DIA-BLD-7.8	7.8		2	16	50	55	110	8
DIA-BLD-7.9	7.9		2	16	50	55	110	8
DIA-BLD-7.938	7.938		2	16	50	55	110	8
DIA-BLD-8.0	8		2	16	50	55	110	8
DIA-BLD-8.1	8.1		2	16	55	55	115	10
DIA-BLD-8.2	8.2		2	16	55	55	115	10
DIA-BLD-8.25	8.25	2	16	55	55	115	10	
DIA-BLD-8.3	8.3	2	16	55	55	115	10	

サイズ一覧表

ツール No. EDP No.	外径 DC	外径 公差	刃数 ZAFP	先端部長 PL	溝長 LCF	シャンク長 LS	全長 OAL	シャンク径 DCON
DIA-BLD-8.4	8.4	0 -0.016	2	16	55	55	115	10
DIA-BLD-8.5	8.5		2	17	55	55	115	10
DIA-BLD-8.6	8.6		2	17	55	55	115	10
DIA-BLD-8.7	8.7		2	17	55	55	115	10
DIA-BLD-8.75	8.75		2	17	55	55	115	10
DIA-BLD-8.8	8.8		2	17	55	55	115	10
DIA-BLD-8.9	8.9		2	17	55	55	115	10
DIA-BLD-9.0	9		2	17	55	55	125	10
DIA-BLD-9.1	9.1		2	17	65	55	125	10
DIA-BLD-9.2	9.2		2	17	65	55	125	10
DIA-BLD-9.25	9.25		2	17	65	55	125	10
DIA-BLD-9.3	9.3		2	17	65	55	125	10
DIA-BLD-9.4	9.4		2	17	65	55	125	10
DIA-BLD-9.5	9.5		2	17	65	55	125	10
DIA-BLD-9.55	9.55		2	17	65	55	125	10
DIA-BLD-9.563	9.563		2	17	65	55	125	10
DIA-BLD-9.6	9.6		2	17	65	55	125	10
DIA-BLD-9.7	9.7		2	17	65	55	125	10
DIA-BLD-9.75	9.75		2	17	65	55	125	10
DIA-BLD-9.8	9.8		2	17	65	55	125	10
DIA-BLD-9.9	9.9		2	17	65	55	125	10
DIA-BLD-10.0	10		2	17	70	60	135	10
DIA-BLD-10.1	10.1		2	17	70	60	135	12
DIA-BLD-10.2	10.2		2	17	70	60	135	12
DIA-BLD-10.25	10.25		2	17	70	60	135	12
DIA-BLD-10.3	10.3		2	17	70	60	135	12
DIA-BLD-10.4	10.4		2	17	70	60	135	12
DIA-BLD-10.5	10.5		2	17	70	60	135	12
DIA-BLD-10.6	10.6		2	17	70	60	135	12
DIA-BLD-10.7	10.7		2	18	70	60	135	12
DIA-BLD-10.75	10.75		2	18	70	60	135	12
DIA-BLD-10.8	10.8		2	18	70	60	135	12
DIA-BLD-10.9	10.9		2	18	70	60	135	12
DIA-BLD-11.0	11	2	18	70	60	138	12	
DIA-BLD-11.1	11.1	2	18	73	60	138	12	
DIA-BLD-11.125	11.125	2	18	73	60	138	12	
DIA-BLD-11.2	11.2	2	18	73	60	138	12	
DIA-BLD-11.3	11.3	2	18	73	60	138	12	
DIA-BLD-11.4	11.4	2	18	73	60	138	12	
DIA-BLD-11.5	11.5	2	18	73	60	138	12	
DIA-BLD-11.6	11.6	2	18	73	60	138	12	
DIA-BLD-11.7	11.7	2	18	73	60	138	12	
DIA-BLD-11.8	11.8	2	18	73	60	138	12	
DIA-BLD-11.9	11.9	2	18	73	60	138	12	
DIA-BLD-12.0	12	2	18	73	60	138	12	
DIA-BLD-12.1	12.1	2	18	73	60	138	14	
DIA-BLD-12.2	12.2	2	18	73	60	138	14	

ツール No. EDP No.	外径 DC	外径 公差	刃数 ZAFP	先端部長 PL	溝長 LCF	シャンク長 LS	全長 OAL	シャンク径 DCON
DIA-BLD-12.3	12.3	0 -0.016	2	18	73	60	138	14
DIA-BLD-12.4	12.4		2	18	73	60	138	14
DIA-BLD-12.5	12.5		2	18	73	60	138	14
DIA-BLD-12.6	12.6		2	18	73	60	138	14
DIA-BLD-12.7	12.7		2	18	73	60	138	14
DIA-BLD-12.75	12.75		2	18	73	60	138	14
DIA-BLD-12.8	12.8		2	18	73	60	138	14
DIA-BLD-12.9	12.9		2	19	73	60	138	14
DIA-BLD-13.0	13		2	19	73	60	138	14
DIA-BLD-13.1	13.1		2	19	73	60	138	14
DIA-BLD-13.2	13.2		2	19	73	60	138	14
DIA-BLD-13.3	13.3		2	19	73	60	138	14
DIA-BLD-13.4	13.4		2	19	73	60	138	14
DIA-BLD-13.5	13.5		2	19	73	60	138	14
DIA-BLD-13.6	13.6		2	19	73	60	138	14
DIA-BLD-13.7	13.7		2	19	73	60	138	14
DIA-BLD-13.8	13.8		2	19	73	60	138	14
DIA-BLD-13.9	13.9		2	19	73	60	138	14
DIA-BLD-14.0	14		2	19	80	60	145	14
DIA-BLD-14.1	14.1		2	19	80	60	145	16
DIA-BLD-14.2	14.2		2	19	80	60	145	16
DIA-BLD-14.3	14.3		2	19	80	60	145	16
DIA-BLD-14.4	14.4		2	19	80	60	145	16
DIA-BLD-14.5	14.5		2	19	80	60	145	16
DIA-BLD-14.6	14.6		2	19	80	60	145	16
DIA-BLD-14.7	14.7		2	19	80	60	145	16
DIA-BLD-14.8	14.8		2	19	80	60	145	16
DIA-BLD-14.9	14.9		2	19	80	60	145	16
DIA-BLD-15.0	15		2	19	80	60	145	16
DIA-BLD-15.1	15.1		2	20	80	60	145	16
DIA-BLD-15.2	15.2		2	20	80	60	145	16
DIA-BLD-15.3	15.3		2	20	80	60	145	16
DIA-BLD-15.4	15.4		2	20	80	60	145	16
DIA-BLD-15.5	15.5	2	20	80	60	145	16	
DIA-BLD-15.6	15.6	2	20	80	60	145	16	
DIA-BLD-15.7	15.7	2	20	80	60	145	16	
DIA-BLD-15.8	15.8	2	20	80	60	145	16	
DIA-BLD-15.9	15.9	2	20	80	60	145	16	
DIA-BLD-16.0	16	2	20	80	60	145	16	
DIA-BLD-16.5	16.5	2	20	80	60	145	18	
DIA-BLD-17.0	17	2	20	80	60	145	18	
DIA-BLD-17.5	17.5	2	21	80	60	145	18	
DIA-BLD-18.0	18	2	21	80	60	145	18	
DIA-BLD-18.5	18.5	2	21	80	60	145	20	
DIA-BLD-19.0	19	2	21	80	60	145	20	
DIA-BLD-19.5	19.5	2	22	80	60	145	20	
DIA-BLD-20.0	20	2	22	80	60	145	20	

推奨切削条件

	CFRP	アルミダイキャスト
切削速度 (m/min)	80 ~ 100	50 ~ 200
回転送り (mm/rev)	0.02 ~ 0.03	0.03 ~ 0.2

この切削推奨条件表は切削条件の目安を示すものです。
実際の加工では、加工形状・機械剛性・使用目的等に合わせて切削条件の調整を行ってください。
CFRPの条件は、ドライ切削の条件です。アルミダイキャストの場合は、切削油を使用してください。

加工結果

	使用工具径	切削速度 (m/min)	回転送り (mm/rev)	仕上がり径
CFRP	φ6.35	100	0.03	φ6.350
アルミダイキャスト	φ6.35	100	0.15	φ6.359

CFRP 表



CFRP 裏



アルミダイキャスト 表



アルミダイキャスト 裏



CFRP・アルミダイキャスト・真鍮に対応

安全にお使いいただくために

- 工具を使用する際は、破損する可能性があるため、必ずカバー・保護メガネ・安全靴等を使用してください。
- 切れ刃・切りくずは素手で触らないでください。
- 工具の取り付けは、傷や汚れの無いコレットチャック等へ確実に行ってください。
- 工具の切れ味が悪くなったら使用を中止してください。
- 異常音・異常振動が発生したら、直ちに使用を中止してください。



切削工具製造
ノダプレシジョン株式会社

〒583-0841
大阪府羽曳野市駒ヶ谷 5-89 TEL.072-950-1192 FAX.072-950-1196
E-mail : info@noda-precision.co.jp URL : <http://noda-precision.co.jp/>